



**Кондиционер накрышный
для кабины водителя**

Vitrifrigo RW3300T

**РУКОВОДСТВО ПО
ЭКСПЛУАТАЦИИ И ОБСЛУЖИВАНИЮ**

1 Цель руководства

Целью данного руководства является предоставление полезной информации для правильной установки, ввода в эксплуатацию, использования, очистки и технического обслуживания кондиционера на крыше, предупредить о возможных рисках, возникающих в результате неправильного использования. Этот буклет должен считаться неотъемлемой частью продукта, к которому он относится, и поэтому должен тщательно храниться. Некоторые рисунки в этом руководстве могут показывать детали, немного отличающиеся от деталей продукта, но без существенной информации, подлежащей изменению. Производитель оставляет за собой право обновлять данное руководство без предварительного уведомления, если он сочтет это необходимым.

2 Общие предупреждения

Для правильного и безопасного использования продукта необходимо следовать инструкциям, содержащимся в данном руководстве. Производитель не несет ответственности за любой ущерб, вызванный несоблюдением предупреждений, содержащихся в данном руководстве. Продукт, к которому относится это руководство, предназначен для кондиционирования воздуха в кабинах тяжелых транспортных средств. Использование, отличное от того, для которого предназначен продукт, не допускается. Любое другое использование считается ненадлежащим и, следовательно, опасным. Внимательно прочитайте этикетки на различных компонентах устройства, ни в коем случае не закрывайте их и немедленно заменяйте, если они повреждены. В случае неисправности выключите кондиционер. Правильное функционирование продукта также зависит от эффективного и действенного обслуживания. Поэтому знание работ по техническому обслуживанию необходимо. Операции нестандартного технического обслуживания должны выполняться исключительно квалифицированным персоналом. Некоторые части машины могут быть горячими или иметь острые края. Перед выполнением любых работ по техническому обслуживанию или очистке отключите электропитание и подождите, пока машина остынет. Во время обслуживания или чистки используйте подходящие средства индивидуальной защиты в соответствии с действующими правилами. Избегайте попадания воды или других жидкостей в кондиционер через вентиляционные отверстия. В частности, при мойке автомобиля не направляйте струю омывателя на вентиляционные решетки. Не используйте вредные вещества для очистки продукта. В случае пожара используйте порошковый огнетушитель. Материал, из которого изготовлена упаковка, должен быть утилизирован в соответствии с требованиями действующего законодательства. Для получения дополнительной информации см. Параграф «11. Утилизация».

1. Цель инструкции
2. Общие предупреждения
3. Идентификация производителя и продукта
4. Технические характеристики
5. Общее описание продукта и его эксплуатации
6. Установка
 - 6.1 Общие правила
 - 6.2 Установка агрегата на автомобиль
7. Использование кондиционера
 - 7.1 Предупреждения и предложения
 - 7.2 Описание и использование панели управления
 - 7.2.1 Включение / Ожидание
 - 7.2.2 Режим работы
 - 7.2.3 Регулирование температуры
 - 7.2.4 Регулировка вентиляции
 - 7.2.5 Регулировка мощности охлаждения
 - 7.2.6 Установка времени
 - 7.2.7 Настройка таймера - время включения
 - 7.2.8 Настройка таймера - время выключения
 - 7.2.9 Таймер активации
 - 7.2.10 Установка времени будильника
 - 7.2.11 Активация тревоги
 - 7.2.12 Настройка температурной шкалы
 - 7.2.13 Установка минимального порога тревоги по напряжению аккумулятора
8. Коды Ошибок
 - 8.1 Сигнал о низком заряде батареи
 - 8.2 Сигнализация опрокидывания кабины
 - 8.3 Аварийные сигналы контура хладагента
 - 8.4 Сигнализация компрессора
 - 8.5 Низкая внешняя температура
9. Использование пульта дистанционного управления
 - 9.1 Батареи
10. Чистка и обслуживание
11. Утилизация
12. Руководство по решению общих проблем

3 Идентификация производителя и продукта

Кондиционер ROADWIND RW3300T, разработан и изготовлен



ООО "Vitrifrigo" .
Адрес: Via della produzione, 9 61020
Montecchio (PU) - Italia
Тел. +39 0721 491080
Факс + 39 0721 497739
Почта vitrifrigo@vitrifrigo.com

Поставляется в Россию эксклюзивным дистрибьютором :



ООО "МОБИЛЬНЫЙ КОМФОРТ",
111524, Москва, ул.Электродная, д.11-18
Тел/факс: +7(495)782-34-58, 770-28-91
E-mail: info@mobilecomfort.ru
www.mobilecomfort.ru / dgline.ru

Каждый кондиционер имеет этикетку со следующими данными:

- модель
- идентификационный код объекта
- идентификационный код компрессора
- напряжение питания
- поглощение в ваттах (Вт)
- поглощение в амперах (А)
- тип хладагента
- количество хладагента
- серийный номер:
 - первое число : год выпуска
 - цифры 2,3: неделя изготовления
 - цифр 4,5,6,7: прогрессивное число серийного номера

4 Технические характеристики

Мощность охлаждения 960 Вт (3300Вт)

Электроснабжение:

Напряжение питания **24 В**
 Потребляемый ток **16 А**
 Потребляемая мощность **400 Вт**

Воздушный поток 280 М³/ч

Вес накладного блока 25 кг

Габаритные размеры 572 x 339 x 705

Настройка температуры от +18°C до +25°C

Рабочая температура от +3°C до +43°C

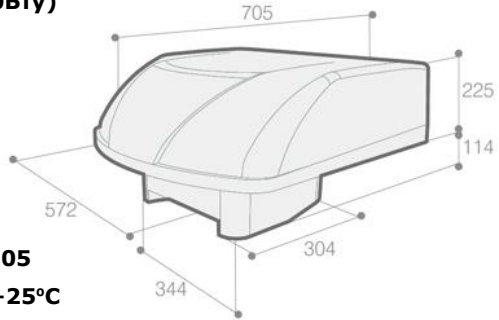

Максимально допустимые пределы рабочих температур окружающего воздуха:

Максимальная +43°C, Минимальная +3°C.

Кондиционер будет включаться при внешней окружающей температуре не ниже +3°C и не выше +43°C. При более низкой или более высокой температуре – кондиционер не включится на охлаждение и покажет защиту от ошибок, работа возобновится при возвращении окружающей температуры в допустимые пределы.

5 Общее описание продукта и его эксплуатации

Данный кондиционер RW3300T представляет собой автономный блок, содержащий компрессорный холодильный агрегат с воздушным охлаждением для кондиционирования воздуха в кабинах водителя транспортных средств.

Принцип действия.

Устройство работает в соответствии с циклом сжатия паров хладагента для передачи тепла между воздухом внутри кабины и воздухом внешней среды. В летнем режиме воздух внутри кабины всасывается вентилятором и проходит через испаритель, из которого он выходит охлажденным и осушенным. Хладагент, отводя тепло из воздуха в испарителе, испаряется и затем поступает в компрессор. Здесь хладагент подвергается увеличению давления и температуры. Затем его пропускают через конденсатор, где он сначала перегревается, а затем конденсируется, передавая тепло воздуху внешней среды. Наконец, через капилляр, охлаждающая жидкость возвращается в испаритель, и цикл повторяется. Требуемый режим работы, температуру и уровень вентиляции можно установить с панели управления устройства.

6 Установка

6.1 Общие правила

Как только посылка получена, осмотрите упаковку и убедитесь, что она не была повреждена при транспортировке. Затем удалите их и проверьте целостность компонентов системы. В случае возникновения каких-либо сомнений, свяжитесь с продавцом не позднее, чем через 24 часа после получения товара. Материал, из которого изготовлена упаковка, должен быть утилизирован в соответствии с требованиями действующего законодательства. Установка и обслуживание устройства могут представлять опасность из-за наличия цепей под давлением и электрических компонентов. По этой причине монтаж и техническое обслуживание должны выполняться только квалифицированным персоналом. Во время монтажа и технического обслуживания ответственный персонал должен соблюдать все действующие правила техники безопасности.

Подробное описание процесса монтажа находится в инструкции на набор крепежа для данного кондиционера. Наборы крепежа различаются в зависимости от модели кабины и крыши, на которую производится установка. Убедитесь что выбрана инструкция от правильного набора крепежа.

6.2 Этапы установки, порядок действий

Компоновка при установке:

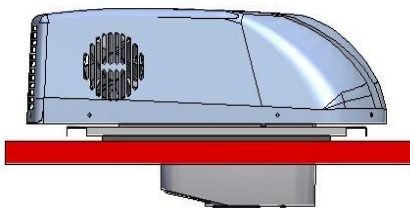

Подготовка кондиционера и крепежа:

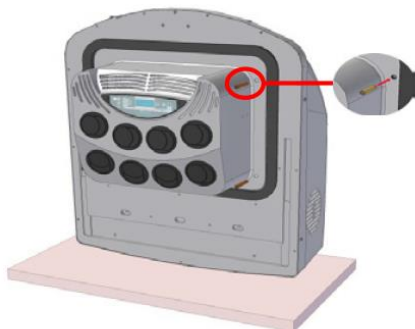

Fig. 1

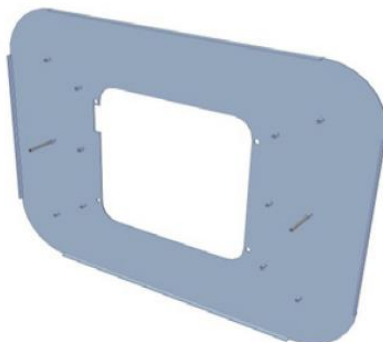
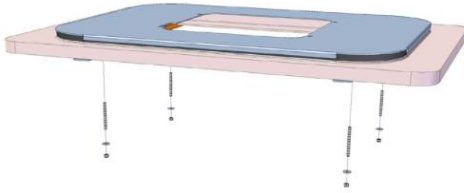

Fig. 2



Установка основания крепежа

На кабину с люком:



На кабину без люка,
или в люк нестандартного размера:

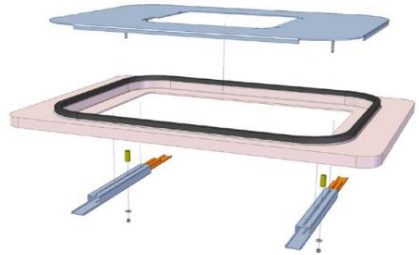

Установка накрывного блока:

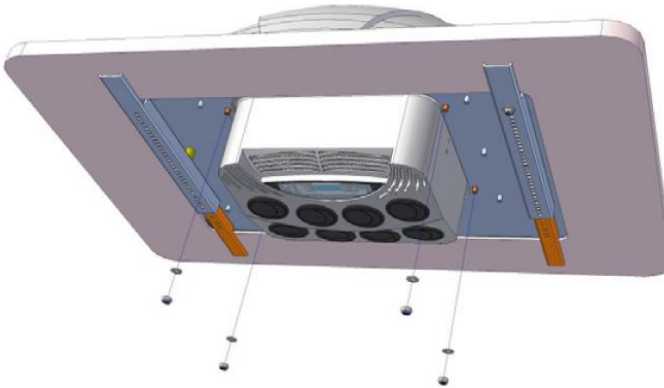

Установка облицовочной пластиковой панели:

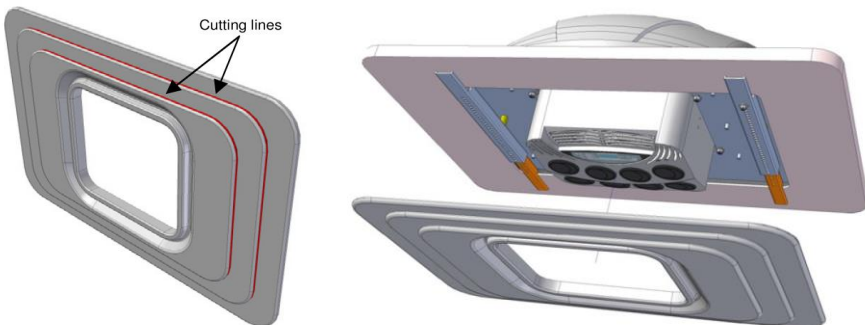

Fig. 5

КОМПЛЕКТ КРЕПЕЖА U
для установки кондиционера на кабины без люка или с нестандартным люком

Предварительные операции

Убедитесь, что установка кондиционера не приводит к превышению максимально допустимой высоты автомобиля, указанной в Правилах дорожного движения.

Убедитесь, что крыша достаточно прочная, чтобы выдержать кондиционер и динамическое напряжение, которому он будет подвергаться при движении автомобиля и / или при наклоне кабины.

Если на крыше есть спойлеры, убедитесь, что они не мешают расположению кондиционера. Иначе необходимо сделать отверстия в спойлере и / или изменить опорную раму.

Если у автомобиля есть люк

Проверьте размер люка. Люк должен иметь ширину не менее 450 мм и длину не менее 310 мм, в противном случае потребуются необратимое вмешательство на крыше кабины. Если люк меньше, необходимо сделать его больше.

Снимите внутреннюю раму с люка, ослабив крепеж.

Снимите крепежные элементы с люка, а затем удалите сам люк.

Очистите все остатки грязи от верхней части крыши и вокруг отверстия люка влажной тряпкой.

Если у автомобиля нет люка

Проверьте, возможно ли создать подходящее отверстие в верхней части кабины вместо люка, и определите оптимальное положение. Целесообразно измерить плоскость крыши, габаритные размеры кондиционера, его крепежной пластины и отделочной рамы. Будьте осторожны, чтобы не повредить ребра внутри крыши, так как это может отрицательно повлиять на структурное сопротивление кабины.

Если компоновка крыши такова, что рядом с отверстием есть возможные точки сбора воды, желательно установить барьер (например, небольшой выступающий элемент в сварном листовом металле) вокруг прорезанного отверстия, чтобы предотвратить утечку воды через кондиционер контактные площадки.

Подготовка кондиционера (рис. 1)

Установите кондиционер так, чтобы он был в вертикальном положении, но не наклоняйте его.

Вверните 4 резьбовых штифта М8х50, поставляемых в комплекте, с помощью шестигранного ключа. Убедитесь, что прокладка (в собранном виде) не повреждена, ровная и чистая.



Рис. 1

Подготовка фланца (рис. 2)

Если люк достаточно большой, чтобы можно было использовать 2 внешних ряда зажимных втулок на фланце, установите их и привинтите 2 из 6 резьбовых штифтов М6х55 на фланце (в 2 центральных втулках), используя шестигранник гаечный ключ.

Однако, если люк особенно мал, вверните 2 штифта в 2 центральные втулки в двух самых внутренних рядах.

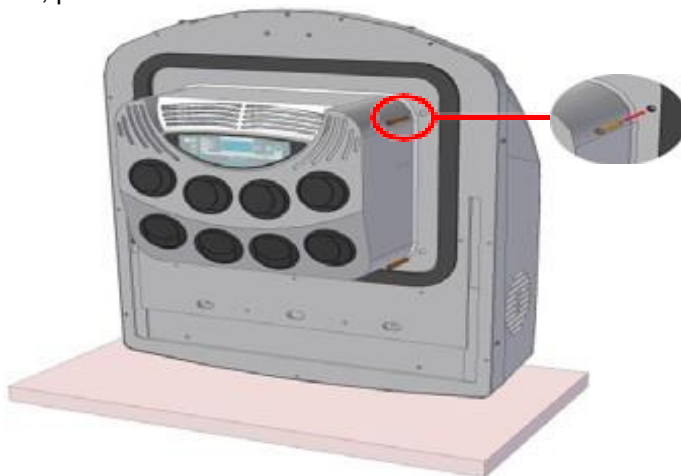

Рис. 2

Убедившись, что она чистая и не повреждена, установите предусмотренную прокладку на верхний профиль крыши автомобиля вместо оригинальной прокладки люка. Убедитесь в отсутствии трещин в прокладке в месте соединения двух концевых клапанов, так как это может привести к утечке воды.

Мы не рекомендуем устанавливать прокладку непосредственно на фланец, так как это не позволит определить правильное положение.

Если на крыше кабины были сделаны какие-либо порезы, перед установкой прокладки убедитесь, что при установке пластины она сжимает каждую точку прокладки и что нет областей, которые могут подвергаться утечке воды.

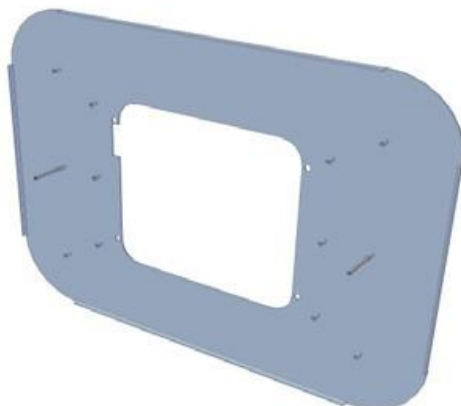
Крепление фланца к крыше (рис. 3)

Поместите фланец на крышу кабины, убедившись, что он направлен в правильном направлении (прямоугольная выемка для проводки должна быть на стороне пассажира). Убедитесь, что прокладка идеально прилегает к профилю люка.

Чтобы отверстие со временем оставалось абсолютно водонепроницаемым, рекомендуется нанести слой силиконового герметика на нижнюю часть прокладки, которая будет соприкасаться с крышей.

Вставьте два высверленных профиля в большие профили, сдвинув их вдоль, чтобы создать две телескопические скобы необходимой длины.

Чтобы определить правильную длину, переместите один из двух телескопических кронштейнов (так, чтобы два выступа на конце были направлены вниз), чтобы он соприкасался с внутренней поверхностью крыши, сдвигая выступы под обивкой, как спереди, так и сзади. Вставьте внутренние профили во внешние, пока оба не соприкоснутся с краем люка. Если отверстия в двух профилях расположены не по центру, аккуратно сдвиньте их внутрь, пока все отверстия не выровняются. Эта длина теперь правильная. При необходимости можно отрезать любую лишнюю часть вкладок на профилях. Если два профиля полностью вставлены друг в друга, кронштейн окажется слишком длинным, обрежьте излишки на двух профилях с противоположной стороны от выступов.



Рис. 3

Теперь установите две телескопические скобы правильной длины на две шпильки, ранее прикрепленных к фланцу (так, чтобы язычки оставались под обивкой), соблюдая осторожность, чтобы разместить две прокладки, предусмотренные между кронштейнами и фланцем (это предотвращает кронштейны от изгиба, когда винты затянуты). Поверните кронштейны, чтобы расположить отверстия на одной линии с остальными втулками на фланце.

Прикрутите 4 оставшихся резьбовых штифта М6х75 на фланце (во внешних втулках) через отверстия в телескопических кронштейнах с помощью ключа с шестигранной головкой. Если шпильки слишком длинные, отрежьте лишние.

Наденьте шайбы на штифты и затяните самоконтращиеся гайки М6. Затяните гайки крест-накрест, чтобы обеспечить равномерное сжатие прокладки и чтобы согнутые края фланца касались крыши по всей их длине.

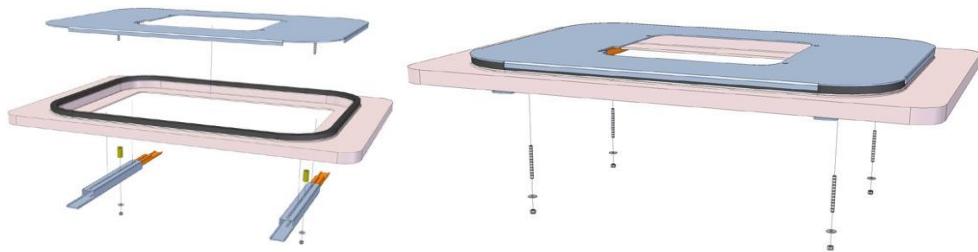
Крепление кондиционера к фланцу (рис. 4)

ПРИМЕЧАНИЕ. Чтобы отверстие со временем оставалось абсолютно водонепроницаемым, желательно нанести слой силиконового герметика на нижнюю часть прокладки, которая будет соприкасаться с фланцем.

После перемещения кондиционера на крышу поместите его на фланец, вставив штифты М8 в соответствующие отверстия.

Чтобы определить правильное положение чистовой рамы, попробуйте применить ее (следуя инструкциям в следующем разделе), прежде чем окончательно вернуть гайки в 4 штифта М8.

После определения правильного положения и размера рамы вставьте шайбы и затяните самоконтращиеся гайки М8. Затяните все гайки в перекрестной последовательности с моментом 10 Нм с помощью динамометрического ключа. Убедитесь, что прокладка правильно сжата. Чрезмерное затягивание может привести к изгибу фланца и, как следствие, к попаданию воды в автомобиль.



Рис. 4

Электропроводка

Подсоедините проводку, используя провода, блок предохранителей и предохранитель из комплекта поставки.

Вставьте провода между крышей и обивкой (при необходимости используйте кабель пружинного зажима электрика), спустите их вниз по стойке со стороны пассажира ветрового стекла, чтобы добраться до коробки шунтов автомобиля под передней крышкой. Найдите ответвление, заканчивающееся на постоянном положительном проводе, идущем от батареи, и подключите красный провод от кондиционера к нему, вставив прилагаемый держатель предохранителя. Подключите черный провод к соответствующей клемме заземления в автомобиле.

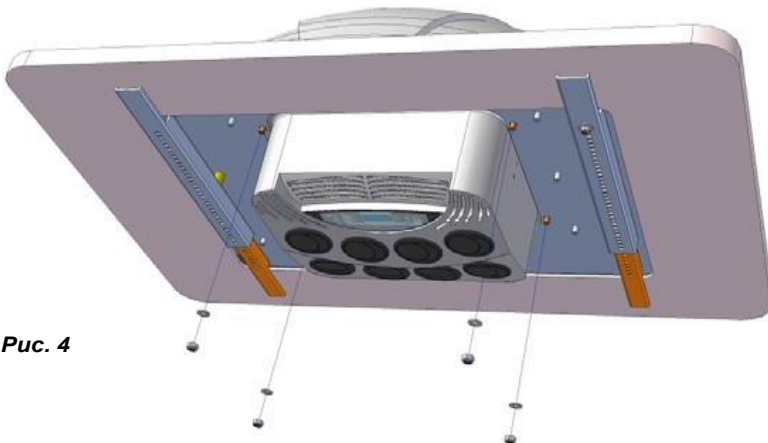
Если автомобиль оснащен автоматическим устройством для отключения аккумулятора, подключите его непосредственно к аккумулятору. В этом случае обратитесь к производителю транспортного средства за дополнительной проводкой с большим сечением и длиной.

Никогда не удлиняйте поставляемые провода, так как это может изменить порог срабатывания сигнализации для защиты батареи кондиционера.

После завершения подключений и закрепления проводки вставьте штыревой соединитель в гнездовой разъем кондиционера, убедившись, что соединение надежное.

Проверьте электрическое соединение, запустив кондиционер с панели управления.

Закрепление финишной рамы (рис. 5)

Отделочная рама имеет 3 горизонтальные поверхности и может быть разрезана по размеру вдоль соединительных краев между этими плоскими секциями. Для любой резки используйте прецизионные ножницы, сохраняя разрез как можно более точным и прямым.

Используйте 6 саморезов, которые входят в комплект, чтобы закрепить чистовую раму.

Определите 6 точек, симметрично распределенных по краю рамы, чтобы обивка кабины совпадала с частью, обращенной к крыше. Сделайте 6 отверстий (\varnothing 5 мм) уровнем с этими точками.

Закрутите саморезы в обивку крыши, затягивая их до тех пор, пока рама не прилипнет к самой обивке; будьте осторожны, не затягивайте их слишком сильно, так как это может повредить раму.



Рис. 5

ВНИМАНИЕ

Гарантия станет недействительной в случае поломок устройства, вызванных из-за его установки не в соответствии с инструкциями в этом документе и / или установками, выполненными неквалифицированными лицами.

Производитель отказывается принять любую ответственность за ущерб, причиненный транспортному средству или лицам, возникшим в результате установки устройства не в соответствии с инструкциями в этом документе и / или установками, выполненными неквалифицированными лицами.

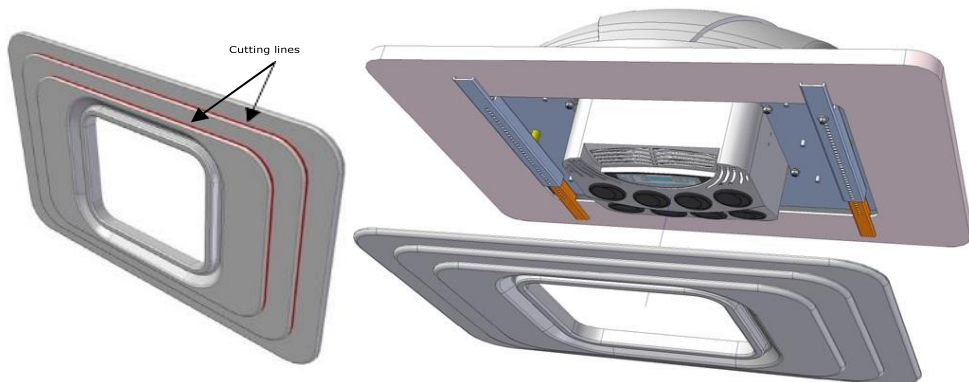
7 Эксплуатация кондиционера

7.1 Предупреждения и предложения

Крышный кондиционер может давать более низкую холодопроизводительность по сравнению со стандартной системой кондиционирования автомобиля. Ниже приведены некоторые предложения, облегчающие бесперебойную работу агрегата в летнее время:

- при возможности, припарковать транспортное средство в положении, защищенном от солнечного излучения, чтобы ограничить перегрев салона.
- запустите кондиционер перед выключением стандартного кондиционера автомобиля.
- если температура воздуха внутри кабины выше 35 ° C, перед запуском кондиционера рекомендуется использовать стандартный автомобильный кондиционер, чтобы довести воздух до более низкой температуры.
- при возможности держите окна закрытыми, чтобы избежать попадания горячего воздуха и влажности.

В зимнем режиме кондиционер может работать, только если температура наружного воздуха не ниже + 3 ° C. Ниже этой температуры бесполезно запускать устройство, потому что оно все равно будет остановлено управляющей электроникой. Если вы планируете использовать кондиционер при движении автомобиля, убедитесь, что генератор переменного тока рассчитан таким образом, чтобы обеспечить правильный уровень заряда аккумулятора.

Кондиционер оснащен 3-мя форсунками подачи воздуха, регулируемые и закрывающимися. Рекомендуется не держать вентиляционные отверстия полностью закрытыми во время работы устройства.

7.2 Описание и использование панели управления



1	Кнопка включения / режима ожидания	8	Индикатор питания включен
2	Кнопка настроек	9	Индикатор часов
3	Кнопка регулировки уровня мощности	10	Индикатор таймера
4	Дисплей	11	Индикатор будильника
5	Клавиши регулировки уровня температуры	12	Сигнал ошибки
6	Клавиши регулировки уровня вентиляции	13	Индикатор компрессора
7	Инфракрасный датчик дистанц. управления	14	Индикатор батареи



7.2.1 Включение / Ожидание

Если главный выключатель включен и кондиционер находится в режиме ожидания, на дисплее панели управления отображается текущее время.



Устройство можно включить, зажав кнопку примерно на 2 секунды.



При включении выполняется проверка светодиода, и в течение нескольких секунд отображается сообщение об отключении программного обеспечения и выбранный режим работы. Затем отображается заданная внутренняя температура.



Примечание: при запуске кондиционер (если установлен в режиме охлаждения) начнет производить холодный (или горячий) воздух примерно через 3 минуты.
Примечание: если выбран зимний режим работы (производство горячего воздуха), холодильный контур в определенных ситуациях выполняет специальные процедуры, во время которых блокируется работа некоторых органов управления (включение / выключение, изменение режимов и т. Д.).

7.2.1 Режим работы

Кондиционер может работать тремя разными способами:

Режим охлаждения: агрегат вырабатывает холодный воздух. Компрессоры работают, пока температура воздуха внутри кабины не достигнет заданного значения.

Активное состояние компрессоров отображается постоянным светодиодом.



Когда температура достигает заданного значения, компрессоры останавливаются, и светодиод

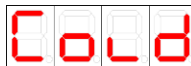

Режим вентиляции: воздух поступает в кабину спомощью вентилятора без обработки.



Настройка режима работы может быть выполнена только тогда, когда устройство включено.

Чтобы установить нужный режим работы, нажимайте клавишу  до тех пор, пока на дисплее не отобразится текущий режим работы (Холодный, Горячий или

Вентилятор), затем используйте клавиши  или  для изменения режимов. Для подтверждения выбора подождите несколько секунд или нажмите клавишу

 пока на дисплее не отобразится установленная температура.

722 Регулировка температуры

Чтобы установить желаемое значение температуры, используйте клавиши



(уменьшить) или  (увеличить).

Установленная температура отображается на дисплее.



723 Регулировка вентиляции

Вентиляция может быть установлена на 4 различных уровня скорости (1-мин. / 4-макс. Чтобы установить желаемый уровень вентиляции, используйте клавиши



(уменьшение) и 

(увеличение). На дисплее отображается установленный уровень вентиляции.

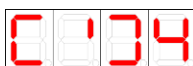

724 Регулировка мощности охлаждения

В режиме охлаждения или обогрева кондиционер может работать на 6 различных уровнях мощности охлаждения (1-мин. / 6-макс.). Чтобы установить уровень

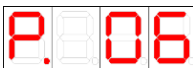

мощности охлаждения, нажимайте клавишу  до тех пор, пока не будет достигнут желаемый уровень. На дисплее отображается установленный уровень охлаждающей мощности.





725 Установка времени

чтобы установить время, зажмите кнопку 









до тех пор, пока не загорится

 светодиод  и на дисплее не появится время.

726 Настройка таймера - время включения

Чтобы установить время включения по таймеру, нажимайте  пока не загорится светодиод  и функция t.Set не появится на дисплее.



t.SET

Чтобы изменить время, используйте клавиши   (уменьшение) или   (увеличение). Чтобы изменить значение минут, используйте клавиши   (уменьшение),   (увеличение).









08.00

Чтобы подтвердить выбор, подождите несколько секунд или нажмите клавишу  пока на дисплее не появится установленная температура (или текущее время, если устройство находится в режиме ожидания). Если таймер активирован (см. Пункт 7.2.9) и кондиционер выключен, он будет активирован в запрограммированное время.

727 Настройка таймера - время выключения

Чтобы установить время выключения по таймеру, нажимайте кнопку  пока не загорится светодиод,  и функция t.rSt. Не появится на дисплее.

t.rSt

Чтобы изменить значение времени, используйте   (уменьшение) или   (увеличение). Чтобы изменить знач. минут, используйте   (уменьшение) или   (увеличение).

15.00

Чтобы подтвердить выбор, подождите несколько секунд или нажмите  пока на дисплее не появится установленная температура (или текущее время, если устройство находится в режиме ожидания). Если таймер активирован (см. Пункт 7.2.9) и кондиционер включен, он перейдет в режим ожидания в запрограммированное время.

Чтобы активировать таймер, нажимайте кнопку  пока не загорится светодиод, и на дисплее не появится функция t.OFF.

t.OFF

Используйте клавиши  или  чтобы активировать таймер. На дисплее появится сообщение t.ON.

t.ON

Чтобы подтвердить выбор, подождите несколько секунд или нажмите

клавишу  пока на дисплее не появится установленная температура (или текущее время, если устройство находится в режиме ожидания).

729

Установка времени будильника

Чтобы установить время активации будильника, нажимайте клавишу пока не загорится светодиод  и на дисплее не появится время.

12.00

Чтобы изменить время, используйте  (уменьшение),  (увелич.).



Чтобы изменить значение минут, используйте  и .

Чтобы подтвердить выбор, подождите несколько секунд или нажмите  пока на дисплее не появится установленная температура (или текущее время, если устройство находится в режиме ожидания). Если сигнал тревоги активирован (см. Пункт 7.2.11), акустический сигнал будет активирован в установленное время.



Чтобы остановить это, нажмите .

Если не прервать вручную, будильник перестанет звонить через час.

7.2.10 Активация будильника

Чтобы активировать функцию будильника, нажимайте  пока не загорится светодиод  и на дисплее не появится функция A.OFF.



Используйте  или  для активации будильника. На дисплее отобразится слово A.ON.

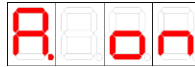



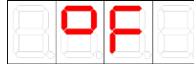

Для подтверждения выбора подождите несколько секунд или нажмите  пока на дисплее не отобразится установленная температура.

7.2.11 Настройка температурной шкалы

Температура может отображаться с использованием двух разных шкал, в



градусах Цельсия ($^{\circ}\text{C}$) или в градусах Фаренгейта ($^{\circ}\text{F}$). Шкала температуры может быть установлена только в режиме ожидания кондиционера. Чтобы установить желаемый масштаб, удерживая , нажмите  пока не отобразится параметр $^{\circ}\text{C}$ (или $^{\circ}\text{F}$, в зависимости от текущего установленного масштаба).

Используйте  или  для изменения системы отсчета, переходя от $^{\circ}\text{C}$ к $^{\circ}\text{F}$ или наоборот. Для подтверждения выбора подождите несколько секунд или нажмите  пока на дисплее не отобразится текущее время.



7.2.12 Установка минимального порога тревоги по напряжению батареи

Можно установить значение срабатывания сигнализации минимального напряжения батареи (см. Пункт 8.1). Установка порога тревоги батареи может быть выполнена только в режиме ожидания кондиционера.

Установка порога тревоги батареи должна выполняться только специализированным техническим персоналом.

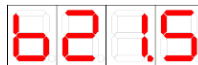
Чтобы установить желаемый порог, удерживая кнопку , нажмите кнопку  пока не отобразится параметр b21.5 (значение по умолчанию)





Используйте  и  для изменения значения параметра. Параметр можно регулировать в диапазоне от 20,0 до 23,5 В с шагом 0,5 В. Чтобы подтвердить выбор, подождите несколько секунд или нажмите  пока на дисплее не отобразится текущее время.

8. Коды ошибок



8.1 Сигнал о низком заряде батареи

Если во время работы кондиционера напряжение аккумулятора транспортного средства падает ниже минимального значения (которое можно установить, как указано в пункте 7.2.13), блок управления переводит устройство в режим ожидания, чтобы защитить саму батарею от чрезмерной разрядки, которая может поставить под угрозу последующий запуск транспортного средства. Тревога сигнализируется загоранием  на панели управления. Когда аккумулятор возвращается к зарядному напряжению не менее 25,5 В, сигнал тревоги прекращается, светодиод

 гаснет, можно перезапустить кондиционер, нажав клавишу .

8.2 Сигнализация опрокидывания кабины

В случае, если необходимо опрокинуть кабину транспортного средства, перед выполнением этой операции необходимо выключить кондиционер. Однако устройство оснащено защитным устройством, которое переводит его в режим ожидания при опрокидывании кабины транспортного средства. О срабатывании датчика сигнализирует загорание . Через 20 минут после правильного изменения положения салона сигнализация прекращается,

светодиод  гаснет и можно перезапустить кондиционер, нажав кнопку .



8.3 Ошибки датчиков кондиционера

Блок управления распознает и выделяет ошибки из-за особых критических ситуаций на дисплее панели управления. Коды ошибок перечислены в следующей таблице.

Код	Описание ошибки
E.001	Датчик температуры окружающей среды в кабине неисправен или темп. не в диапазоне
E.002	Неисправен датчик температуры оттаивания
E.004	Неисправен датчик температуры наружного воздуха
E.008	Внутренняя ошибка связи с компрессором
E.016	Ошибка тайм-аута последовательной связи (кабель отключен)

Множественные ошибки одновременно сообщаются с суммой соответствующих кодов. Например, «неисправен датчик температуры в кабине» вместе с «Внутренняя ошибка связи с компрессором» обозначены кодом E009.

8.4 Ошибки компрессора

Блок управления распознает и выделяет на дисплее ошибки панели управления из-за особых критических ситуаций блоков управления двух компрессоров кондиционирования воздуха. При возникновении одного из аварийных сигналов компрессора загорается   и на дисплее появляется код аварийного сигнала (перед ним буква А). Коды ошибок перечислены в следующей таблице.

Код	Описание ошибки
048 ... 063	Ошибка запуска компрессора
064 ... 079	Перегрузка компрессора
080	Нарушение темп. компрессора
Другие коды	Особая ошибка

8.5 Низкая внешняя температура

Если температура внешней среды ниже +3 °С, кондиционер не может гарантировать правильную работу и производительность. По этой причине, когда устройство запускается, блок управления проверяет внешнюю температуру в помещении и, если она ниже +3 °С, в течение нескольких секунд отображает аварийное сообщение «LO», а затем выключает само устройство.

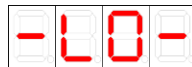

8.6 Использование пульта дистанционного управления

Кондиционер также можно контролировать с помощью прилагаемого инфракрасного пульта дистанционного управления. Кнопки на пульте дистанционного управления такие же, как и на панели кондиционера, и функции полностью совпадают.

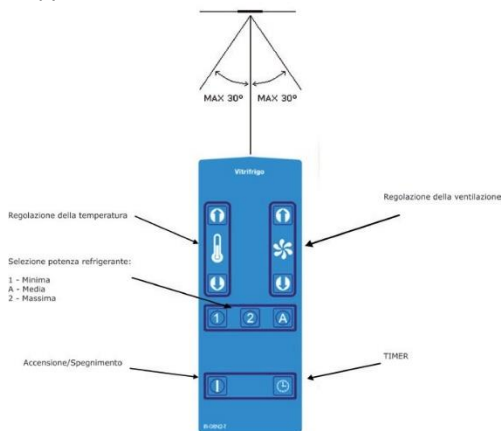

Направьте пульт дистанционного управления в направлении датчика на передней панели прибора. Максимальный рабочий угол составляет 30 ° по горизонтали и 20 ° по вертикали. Избегайте любых препятствий между пультом дистанционного управления и датчиком. Для правильной работы пульта дистанционного управления следует использовать его на расстоянии не более 2,5 метров (8 футов) от прибора. Окно передачи дистанционного управления и датчик прибора всегда должны быть чистыми.

9.1 Батарейки

В пульте дистанционного управления используются 2 батарейки AAA (LR03, MN2400). Используйте только батареи без вредных веществ (свинец, кадмий, ртуть). Немедленно замените разряженные батареи новыми. Не используйте старые и новые батарейки, или батарейки разных типов одновременно. Не используйте аккумуляторы. Для замены снимите крышку заднего отсека и вставьте новые батарейки, соблюдая полярность. Изменение полярности может нанести непоправимый ущерб пульту дистанционного управления. Установите крышку батарейного отсека.

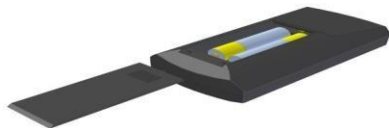

Если пульт дистанционного управления не используется в течение длительного времени, извлеките батареи.



10 Чистка и уход

Для обеспечения правильной работы и долгосрочной надежности продукта периодически требуются простые операции очистки и технического обслуживания. Перед выполнением любых операций по очистке и / или техническому обслуживанию убедитесь, что кондиционер не подключен к электрической системе. Не используйте для очистки абразивные продукты, едкие моющие средства или растворители. При мытье автомобиля не направляйте струю мойки высокого давления на вентиляционные решетки. Не используйте горячую воду для очистки пластиковых деталей, так как они могут деформироваться.

Очистка блока конденсатора и внешнего теплообменника

Очищайте конденсационный блок (в частности, внешний теплообменник) не реже 1 раза в год и в любом случае перед запуском в начале сезона. Если автомобиль используется в запыленной среде, рекомендуется проводить эту очистку чаще.

Снимите внешнюю крышку, отвинтив крепежные винты. Удалите отложения пыли и грязи с компонентов блока конденсатора (внешнего теплообменника, вентиляторов и компрессоров), продувая сжатый воздух под низким давлением. После очистки закройте внешнюю крышку и закрепите ее винтами

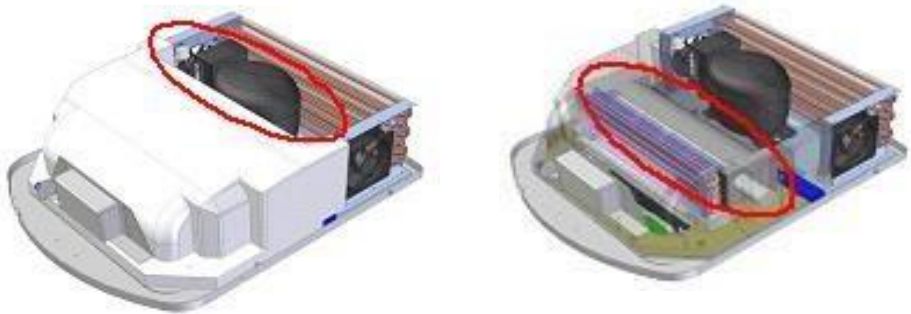

Очистка внутреннего теплообменника

Очищайте внутренний теплообменник не реже одного раза в год и в любом случае перед запуском в начале сезона. Эта операция требует снятия полистирольного изоляционного колпачка и его последующего перемещения. Поэтому чистка должна выполняться исключительно персоналом авторизованного сервисного центра. Производитель снимает с себя всю ответственность, связанную с проникновением воды в результате удаления и неидеальной герметизации изолирующего покрытия.

Чистка внешней крышки

Внешняя крышка должна периодически очищаться, чтобы всегда держать вентиляционные отверстия свободными. Для чистки используйте губчатую ткань, смоченную теплой водой, затем промойте той же тканью, смоченной в холодной воде, и вытрите насухо мягкой тканью. Не используйте абразивные продукты или едкие моющие средства.

9 Утилизация

Если кондиционер не работает, вы должны сначала отключить его от электрической системы. Продукт, если он не утилизирован должным образом, может иметь потенциальные вредные последствия для окружающей среды и здоровья человека из-за

наличия в нем определенных веществ. Символ  показанный на этикетке, указывает, что продукт нельзя утилизировать как городские отходы, нужно утилизировать его как отдельный сбор. Обратитесь в центры сбора отходов электрического и электронного оборудования (WEEE) или верните его продавцу при покупке нового оборудования.

Несанкционированная или неправильная утилизация продукта влечет за собой необратимые последствия для окружающей природы.

1 Руководство по решению общих проблем



MobileComfort

Проблема	Возможная причина	Что следует сделать:
Кондиционер не запускается	Электроснабжение	Проверьте : <ul style="list-style-type: none">- Включены ли выключатель питания устройства.- не отключено ли устройство отключения аккумулятора.- предохранитель на кабеле питания на повреждения.- правильно ли подключен кабель питания устройства и не оборван ли.- работоспособна ли батарея и нет ли на ее полюсах и / или стыках следов окиси.- заряжен ли аккумулятор (если аккумулятор разряжен, на панели управления светится ).- Не сильно ли отличается напряжение разъемов кондиционера напряжению аккумулятора
Кондиционер запускается, но компрессоры не запускаются	Режим работы	Убедитесь, что выбран режим работы «COLD».(холодный)
	Слишком высокая температура	Проверьте установленное значение температуры. При необходимости установите более низкое значение
	Сигнализация	Убедитесь, что на дисплее не выделены коды ошибок.
Производительность охлаждения кондиционера недостаточна	Низкий уровень мощности	Убедитесь, что выбранный уровень мощности не слишком низкий (P01). При необходимости выберите более высокий уровень мощности.
	Внутренний вентилятор	Проверьте, достаточен ли поток воздуха, подаваемый внутренним вентилятором.
	Чистка конденсатора	Температура конденсации может быть выше нормальной из-за загрязнения теплообменника и / или вентиляторов. Проверьте и очистите его при необходимости.
	Сигнализация	Убедитесь, что на дисплее не выделены коды ошибок.
Шум компрессора	Внешний шум корпуса	При наличии очень неровных дорог и / или транспортных средств с особенно жесткой отделкой внутренняя часть компрессоров (демпфированная) может сталкиваться с наружным кожухом, вызывая рассматриваемый шум. Это не является неисправностью устройства.
	Температура окружающей среды вне диапазона	Датчик температуры окружающей среды может считывать значения от -25 ° C до 60 ° C. Если по какой-либо причине температура внутри кабины выходит за пределы этого диапазона, убедитесь, что она возвращается в пределах значений, которые могут быть считаны датчиком.
На дисплее появляется ошибка E00	Неисправный датчик температуры окружающей среды	Обратитесь в службу технической поддержки.

Данные о гарантии

Модель: _____
Серийный номер: _____
Дата покупки: _____
Дата установки: _____
Срок гарантии: 2 года

Срок гарантии допускается считать с даты установки кондиционера, но общий срок составляет не более 30 месяцев с даты отгрузки со склада дистрибьютора.

Гарантию на изделие в России, Белоруссии и Казахстане обеспечивает официальный дистрибьютор ООО «Мобильный Комфорт».

ООО "МОБИЛЬНЫЙ КОМФОРТ",
111524, Россия, г.Москва,
ул.Электродная, д.11-18
Тел/факс: +7(495)782-34-58
+7(495)770-28-91
E-mail: info@mobilecomfort.ru
www: mobilecomfort.ru, dgline.ru

Продающая компания, дилер:

(подпись/печать продавца)

Компания установщик:

(подпись/печать установщика)

Покупатель:

С условиями гарантии ознакомлен,
целостность, комплектацию товара
при получении проверил,
претензий не имею:

(подпись, ФИО покупателя)

DICHIARAZIONE DI CONFORMITA'

La VITRIFRIGOSrl con sede in via della Produzione 9, 61022 Montecchio(PU), Italia,

DICHIARA

sotto la propria responsabilità che il frigorifero o unità refrigerante per la refrigerazione ed il mantenimento di cibi e bevande i cui dati sono riportati nell'etichetta sottostante e dalla quale questa dichiarazione si riferisce

E' CONFORME

ai requisiti essenziali di sicurezza previsti dalle direttive: 2004/108/EEC 2002/95/EEC

ДЕКЛАРАЦИЯ СООТВЕТСТВИЯ

VITRIFRIGOSrl, расположенная по адресу: Via della Produzione, 9, 61022, Монтекио (ПУ), Италия,

ОБЪЯВЛЯЕТ

под свою ответственность, что кондиционер, данные о котором указаны на этикетке ниже, и на которые ссылается эта декларация

ЭТО СООТВЕТСТВУЕТ

к основным требованиям безопасности директив: 2004/108 / EEC 2002/95 / EEC

Место для наклейки этикетки
с серийным номером кондиционера

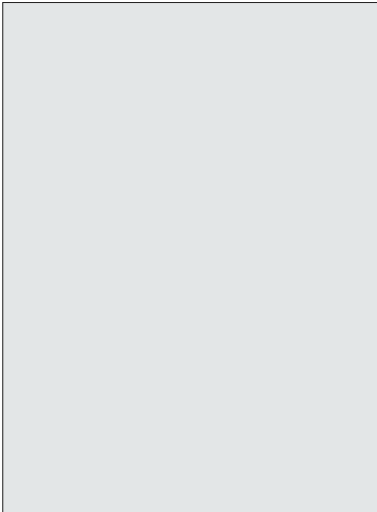

Подпись главы завода Vitrifrigo

Vitri Alceste



Оф. Дистрибьютор в России
ООО "МОБИЛЬНЫЙ КОМФОРТ",
111524, Москва, ул.Электродная, д.11-18
Тел/факс: +7(495)782-34-58, 770-28-91
E-mail: info@mobilecomfort.ru
www: mobilecomfort.ru, dgline.ru

VITRIFRIGOs.r.l.
Via Della Produzione 9
61020 Montecchio (PU)

Tel. +390721491080-Fax+390721497739

www.vitrifrigo.com
E-mail: vitrifrigo@vitrifrigo.com